

Розетка выдвижная горизонтальная Complex.
Артикулы: 11.800.02.033, 11.800.02.037, 11.800.02.038.

Руководство по эксплуатации.

1. Общие сведения.

- Розетки выдвижные горизонтальные Complex **11.800.02.033, 11.800.02.037, 11.800.02.038** (в дальнейшем — **блок розеток**) предназначены для установки на кухне, на рабочем столе дома и в офисе, на рабочей станции, в гостиничном номере, конференц-зале.
- Блок розеток имеет 1 сетевую розетку с заземлением (SCHUKO), устройство беспроводной зарядки, 1 порт зарядки USB-A и 1 порт зарядки USB-C.
- Размеры блока розеток и внешний вид указаны на Рис.1.



Рис. 1

2. Технические характеристики.

- Напряжение: 220-240 В~ 50 Гц;
- Максимальный ток: 12 А (2,7 кВт);
- Количество розеток SCHUKO: 1;
- USB зарядка: USB-A+USB-C, 5 В, 3.6 А макс;
- Максимальная мощность беспроводной зарядки: 15 Вт;
- Размеры: 265x118x68 (мм);
- Длина кабеля питания: 1,8 м;
- Цвет корпуса:
 - 11.800.02.033**: серебристый;
 - 11.800.02.037**: черный;
 - 11.800.02.038**: белый;
- Степень защиты от воздействия окружающей среды: IP20;
- Степень защиты от поражения электрическим током: I.

3. Комплектность.

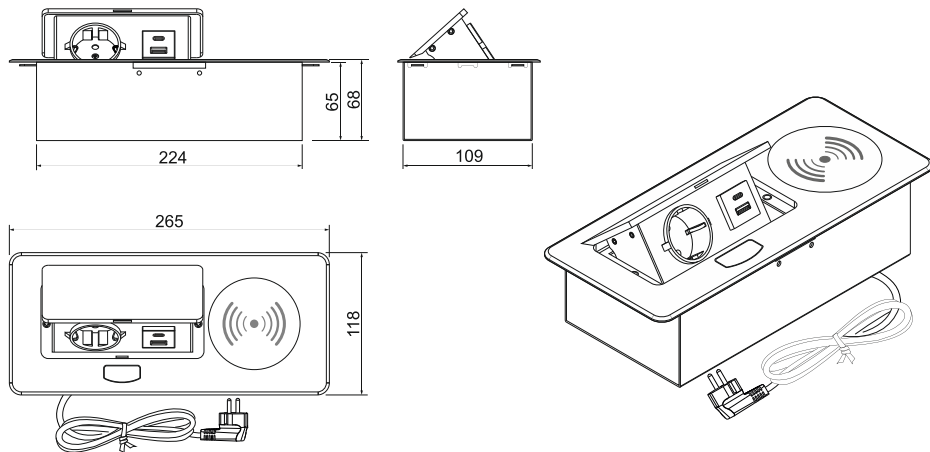
- Блок розеток: 1 шт.
- Руководство по эксплуатации: 1 шт.
- Упаковочная коробка: 1 шт.

4. Подготовка к работе и установка.

- ВНИМАНИЕ:** Установку и подключение блока розеток должен производить квалифицированный специалист-электрик.
- Блок розеток состоит из собственно блока и защитного кожуха. Последний, кроме функции защиты от случайного касания токоведущих частей, выполняет функцию крепления блока к рабочей поверхности, посредством специальных «ушей».
- В рабочей поверхности сделайте прямоугольное отверстие в соответствии с Рис.2.
- Вставьте защитный кожух в отверстие и зафиксируйте его саморезами.
- Установите блок розеток в защитный кожух (возможно только при закрытой выдвижной панели с розетками) и зафиксируйте его винтами.
- Подключите кабель питания к ближайшей электрической розетке. Блок готов к работе.



Рис. 2

5. Эксплуатация.

- Для открытия блока розеток нажмите на кнопку, расположенную на корпусе изделия.
- Закрытие осуществляется нажатием на подвижную часть сверху вниз, до срабатывания фиксатора.

6. Использование беспроводной зарядки.

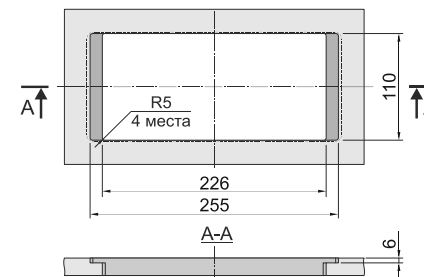
- Поместите Ваш мобильный телефон в центр беспроводной зарядки. На экране мобильного телефона появится значок зарядки. После полной зарядки мобильного устройства снимите его с беспроводного зарядного устройства. В процессе зарядки возможен небольшой нагрев смартфона.
- Запрещается класть на устройство посторонние предметы.
- Не оставляйте карты с магнитной полосой или чипом (например, банковские карты) рядом с беспроводной зарядкой, т.к. это может привести к сбоям при чтении карт.

